

Tem EĞİTİM

MATERYALLERİ

Montaj Kılavuzu

100%
Kazan

*Akıllı Oyuncaklar
Akıllı Çocuklar*



MKU-S-38 RENKLİ PERVANE

SİPARİŞ

WWW.MKUTEKNOLOJİ.COM
STORE.MKUTEKNOLOJİ.COM
WWW.RAİTOY.COM

MKU TEKNOLOJİ / WWW.MKUTEKNOLOJİ.COM / WWW.RAITOY.COM

ONLINE MAĞAZA / STORE.MKUTEKNOLOJİ.COM

RAITTOY™MKU TEKNOLOJİ TESCİLLİ MARKASIDIR.

Türkiye'nin en büyük elektronik oyuncak üreticisi olma yolunda sizlere hizmet vermekten mutluluk duyarız.

Versiyon Tarihi: 6 Mart 2024, Sakarya

Dizgi, Doç. Dr. Muhammed Kürşad UÇAR - Sakarya Üniversitesi

Kapak, Doç. Dr. Muhammed Kürşad UÇAR - Sakarya Üniversitesi



İçindekiler

1	Tescilli Markalarımız	5
1.1	MKU Teknoloji ve Raitoy	5
2	Giriş	9
3	Güvenlik ve Bakım Uyarıları	11
4	Parça Listesi	13
5	Teknik Eleman İçin Üretim Adımları	15
5.1	Ahşap Parçaların Üretimi	15
5.2	Elektronik Bileşenlerin Üretimi	15
5.2.1	Led Montajı	15
5.2.2	Diğer Ürünlerin Üretimi	16
5.2.3	Özel Durumlar	16
5.2.4	Pil Yuvası	16
5.2.5	DC Motor	17
5.2.6	Anahtarlar	17
5.3	Nihai Paketleme	17
6	Müşteri İçin Montaj Adımları	19

7	Sıkça Sorulan Sorular	25
7.1	STEM ahşap oyuncak nedir?	25
7.2	Bu oyuncaklar hangi yaş grubu için uygundur ?	25
7.3	Kurulum için özel aletlere ihtiyacım var mı ?	25
7.4	Kurulum ne kadar sürer ?	25
7.5	Parçalar eksik veya hasarlı gelirse ne yapmalıyım ?	25
7.6	Oyuncakların temizliği nasıl yapılır ?	26
7.7	Oyuncakları nasıl saklamalıyım ?	26
7.8	Ürünle ilgili teknik destek alabilir miyim ?	26



1. Tescilli Markalarımız

1.1 MKU Teknoloji ve Raitoy

Firmamız kurulduğu ilk günden bu yana kurumsallaşmak için her türlü tedbiri alarak ilerlemektedir. MKU Teknoloji ve Raitoy markalarımızın tescillerini yaptırarak envanterimize ekledik. Bu süreç Türkiye'nin en büyük elektronik oyuncak üreticisi olma yolunda bizim için önemli bir yapı taşıydı.

Uzun yıllardır teknofest yarışmalarına katılıyoruz. 2019 yılından bu yana ortalama 350 öğrenci ile yaklaşık 30 takımla yarışmalarda faaliyet yürütüyoruz. Aslında hedefimiz BAYKAR gibi bir firma olarak yükselmek. BAYKAR son süreçte ismini BAYKAR Teknoloji olarak değiştirdi. Bizde BAYKAR Teknolojiyi kendimize model olarak Teknoloji tabanlı bir şirket olma hedefinde yürüyoruz. MKU ise kurucumuz Muhammed Kürşad UÇAR'ın isminin baş harfleridir. Aslında 2002 yılında MKU olarak kullandığı kısaltma bugün bir firma olarak hayata geçmiştir. Umudumuz 5 yıl içerisinde Türkiye'nin en büyük elektronik oyuncak üreticisi olmaktır.

Firmamız aslında yapay zekanın ön planda olduğu oyuncak üretme hedefiyle kurulmuştur. Oyuncak markamızda hedeflerimizi yansıtacak kelimeler seçilmiştir. Tam olarak üretmek istediğimiz oyuncak model Yapay Zeka Tabanlı Robotik Oyuncaklardır. Raitoy markamız buradan doğmuş olup tüm dünyaya açılma hedefi ile İngilizce olarak belirlenmiştir. Robotic Artificial Intelligence Toy ile Raitoy markamız ortaya çıkmıştır.

Türk markasını tüm dünyaya tanıtmak umuduyla...



**TÜRK
PATENT**
TÜRK PATENT VE MARKA KURUMU

MARKA TESCİL BELGESİ

No: 2022 183989 - Ticaret - Hizmet



Marka Sahibi

MUHAMMED KÜRŞAD UÇAR

Mal / Hizmet Sınıfları

07, 09, 28, 35, 42

Bu marka, 6769 sayılı Sınai Mülkiyet Kanunu kapsamında,
30.11.2022 tarihinden itibaren 10 yıl süreyle korunmak üzere,
16.05.2023 tarihinde tescil edilmiştir.

Cemil BAŞPINAR
Kurum Başkanı



**TÜRK
PATENT**
TÜRK PATENT VE MARKA KURUMU

MARKA TESCİL BELGESİ

No: 2022 181266 - Ticaret - Hizmet



Marka Sahibi

MUHAMMED KÜRŞAD UÇAR

Mal / Hizmet Sınıfları

28

Bu marka, 6769 sayılı Sınai Mülkiyet Kanunu kapsamında,
26.11.2022 tarihinden itibaren 10 yıl süreyle korunmak üzere,
17.05.2023 tarihinde tescil edilmiştir.

Cemil BAŞPINAR
Kurum Başkanı



2. Giriş

ŞBu el kitapçığı, MKU-S-38 STEM Renkli Pervane ürününüzü güvenli ve doğru bir şekilde monte etmenize yardımcı olacaktır. Lütfen ürünü kullanmadan önce bu kılavuzu dikkatlice okuyunuz.

Ürün Detay Bilgileri

Ürün Adı: MKU-S-38 STEM Renkli Pervane

Elektronik Devre: Var

Ürün Ebatları: 100 × 100 × 250mm

Boyanabilir: Evet

Kutu: Var

Kutu Ebatları: 170 × 125 × 50mm

Kutu İçeriği: 1 Adet

Karton Koli Ebatları: 400 × 250 × 250mm

Minimum Sipariş Adedi: 1 Koli (20 Adet)

Barkod: 8684225700857

Yerli Üretim: Evet



Şekil 2.1: Ürün Ambalaj Etiketli

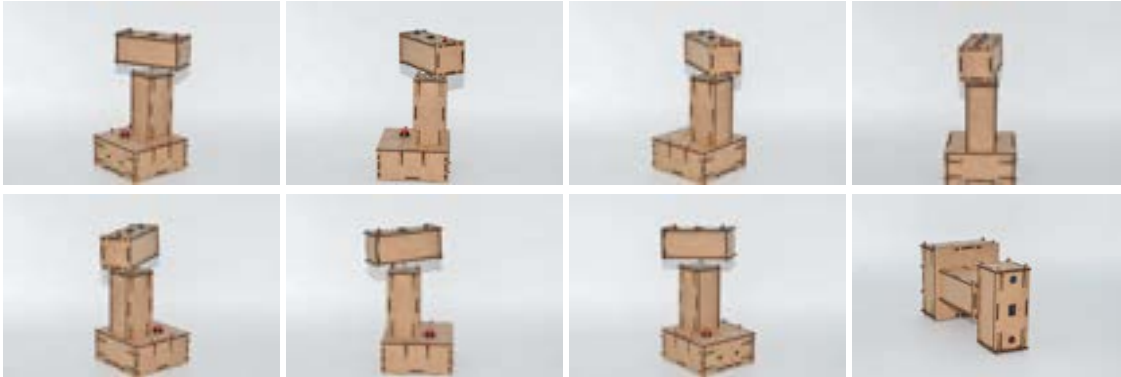

Şekil 2.2: STEM eğitim materyalinin farklı yönlerden görselleri



3. Güvenlik ve Bakım Uyarıları

- Ürün ufak parçalar içerdiğinden yutma ve boğulma riskine karşı ebeveyn gözetiminde kurulum ve montaj yapılmalıdır.
- Ürün ambalajını açtığınız zaman hijyeni sağlamak adına ilk olarak ahşap parçaları ıslak bir bez veya mendil ile silmeniz önerilir.
- Ahşap parçaların kesilmiş fakat paketlenme aşamasında yerinden çıkmamış kısımlarını(ör: Çentik boşluklarındaki ufak parçalar) hafif ittirerek yerinden çıkarınız daha sonra bu parçaları çöpe atabilirsiniz.
- Ahşap parçaları monte ederken dikkatli olunuz ve fazla kuvvet uygulamaktan kaçınınız.
- Ahşap yüzeylerin doğru tarafı olduğundan emin olunuz.
- Elektronik bileşenleri monte ederken dikkatli olunuz ve doğru araçları kullanınız.
- Güç bağlantılarını yaparken ellerinizin kuru olmasına özen gösteriniz.
- Tüm montaj adımlarını doğru sıralamayla takip ediniz.
- Ürünü kullanmadan önce tüm montaj adımlarını doğru bir şekilde tamamladığınızdan emin olunuz.
- Herhangi bir sorunla karşılaşırsanız, destek hattımızdan yardım alabilirsiniz.

4. Para Listesi

Elinize ulařan rnde ařađıdaki paraların ıkması beklenmektedir. Bazı rnlerin montajları sizlere yapılmıř bir Őekilde iletilmektedir. rneđin Ledlerin n direnleri lehimlenmiř ve makaronlanmıř olarak gnderilmektedir.

- 1 adet buton
- KCD11 3-Pin Mini On-Off Anahtar - Siyah
- 4 adet Kablo (50cm*2)
- 2 Adet İkili pil yatađı
- 6 Adet Makaron
- No1 Klemens
- 2 Adet Kilitli Pořet
- 1 Adet Kırmızı Led
- 1 Adet Mavi Led
- 1 Adet M3 Somun
- 1 Adet DC Motor
- 2 Adet M3 YSB 35mm Vida
- 1 Adet 10mm YSB Vida
- 1 Adet Somun



Őekil 4.1: STEM eđitim materyalinin farklı ynlerden grselleri



5. Teknik Eleman İin Üretim Adımları

Bu bölüm üretici personel için hazırlanmıştır. Adımlarda ürünün müşteri nasıl ulaştırılacağına talimatları bulunmaktadır. Adımları harfiyen ve titizlikle uygulayınız. Montaj hatası ürünlerin kesinlikle olmaması gerekmektedir.

5.1 Ahşap Parçaların Üretimi

Üretilecek ahşap parçaların lazer kesim makinesinde üretilmesi gerekmektedir. Baskı dosyalarını alıp üretimi tamamladıktan sonra ürünü uygun lastikler ile bir araya getiriniz. Parçaların eksik olmamasına dikkat ediniz.

5.2 Elektronik Bileşenlerin Üretimi

Öncelikle malzeme listesi bölümünden ürün içerisinde olması gereken tüm materyalleri toplayın. Sonraki adımda ilgili ürüne göre özel işlem yapılacaktır.

Genel olarak elektronik komponentlerin bacaklarına 25cm Reçber Dt-8 0,22 Diyafon Kablosu 901059 bağlanacaktır. Renk fark etmez. Ancak boyutlar 25cm standart olarak kullanılmaktadır.

5.2.1 Led Montajı

Ürün içerisinde kullanılan Ledlere göre ön direnç lehimlenecektir. Ön direnç Ledi sonsuz akıma karşı korumaktadır. Bu sebeple ön dirençsiz eleman gönderilmez.

Ürünlerde genellikle 3V pil kullanılmaktadır. Led ön dirençleri bu değere göre ayarlanmıştır. Verilecek led tipine göre aşağıdaki bilgiler ışında Led ön dirençleri lehimlenecektir.

Beyaz ve Mavi Led için 100 Ω , Kırmızı, Yeşil ve Sarı Led için 56 Ω direnç kullanılacaktır.

Ledlerin uzun bacakları + ucuna karşılık gelir (şekil 5.1). Dirençler bu bacağa lehimlenecektir. Lehimleme öncesi + bacağın ilk boğum noktasından kesilmesi gerekmektedir. Şekilde boğum noktası işaretlenmiştir. Ön direnç lehimlendikten sonra iki bacak uzunluğu eşit olacak şekilde dirençin uzun kısmı kesilir. Daha sonra her iki bacağa 25cm kablo lehimlenecektir.



Şekil 5.1: Led ve ön direnç süreci için görsel

Lehim yapılan yerler kısa devreye karşı koruma sağlanmalıdır. Bu yüzden açık bölümler için makaronlama yapılmalıdır. Tüm ürünlerde standart 2mm makaron kullanılacaktır. Makaronlama sonucunda ön direnç belirgin hale gelir. Kullanıcının + bacağı tespit etmesi için bu belirgin direnç kullanılacaktır.

Kablo lehimleme işi bitince kablo soyucu ile kabloların ucu montajlamaya hazır hale getirmek için açılmalıdır. Ancak ucunda kalan plastik çıkarılmamalıdır.

Özet olarak;

1. Ledlerin uzun bacalarına gerekli ön direnç lehimlenecek.
2. Her led bacağına 25cm kablo lehimlenecek.
3. Kablo uçları montaj için açılacak ancak kablo kaplaması tamamen çıkarılmayacak.

Fotoğraf koy

5.2.2 Diğer Ürünlerin Üretimi

Genel olarak tüm elektronik malzemelerin kablo montajı yapılması gerekiyorsa, 25cm kablo ile lehimlenerek yapılmalıdır 5.2. Kablodaki açık lehimli yerler makaraon ile izole edilmelidir. Son olarak Kablo uçları montaj için açılacak ancak kablo kaplaması tamamen çıkarılmayacak şekilde hazırlanmalıdır.

5.2.3 Özel Durumlar

5.2.4 Pil Yuvası

Pil yuvası kablolarının ucu lehimli gelir. Kablo soyumuna uygun değildir. Bu yüzden kablonun ucundan kesilir ve daha sonra kablo soyucu ile uçları açılarak tam çıkarılmadan bırakılır. **Kesmeden soyma işlemi yapılırsa kablo kopar.**

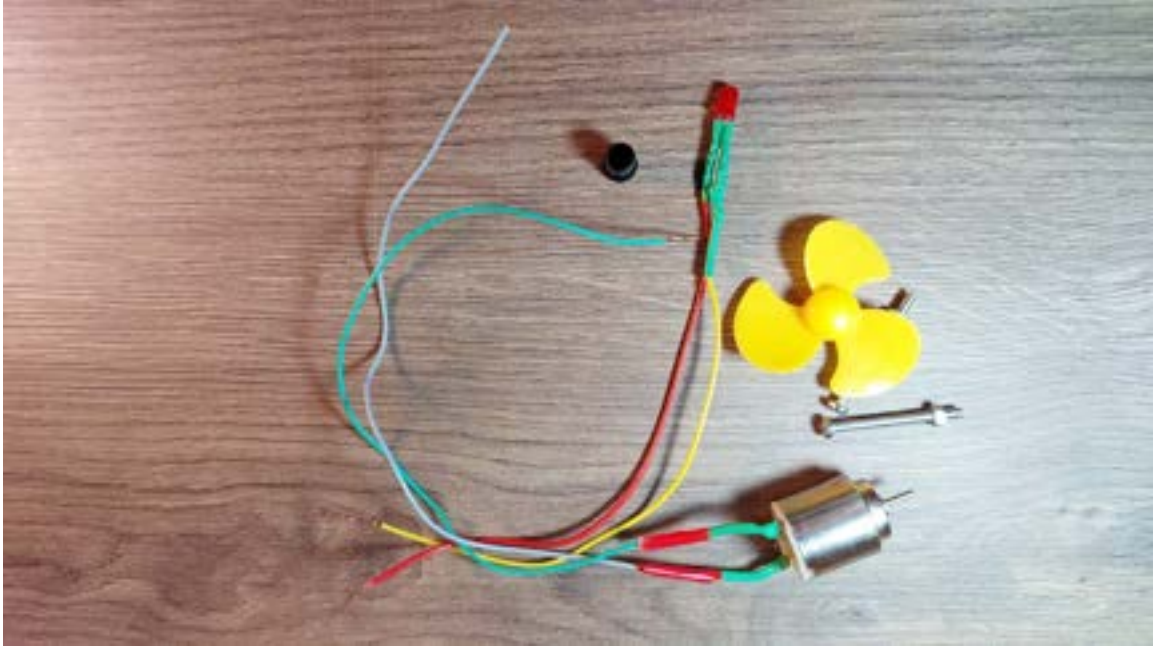

Şekil 5.2: Lehimlenmiş ve makaronlanmış ürünler

5.2.5 DC Motor

DV motor uçlarına standart 25 cm kablo bağlanır (5.2). Ancak rüzgar günü için motorun gerilim üretmesi beklenir. Aslında bir pil gibi çalışacaktır. Bu yüzden + ucunun multimetre ile tespit edilmesi gerekir. Bunun için motor ucuna pervane yerleştirilip üflenir. Motorun uçlarına multimetre ile bir yere kırmızı bir yere siyah prop takılır. Bu ölçümde gerilim değeri + ise kırmızı işaretli yer + olarak işaretlenir. Negatif değer görülürse kırmızı olan yer - olarak işaretlenir.

5.2.6 Anahtarlar

Ürünlere göre anahtarlar kablolu halde lehimlenecektir. Lehimleme işlemi temassızlığı önlemek için yapılmaktadır. Lehimsiz ürün gönderilmez. Her bacağa sıkıca kablo bağlanır, lehimlenir ve makaronlanır.

5.3 Nihai Paketleme

Tüm parçalar bittikten sonra uygun poşetleme ile her bir ürün ayrı karton kutuya olacak şekilde yerleştirilecektir. Kullanılacak karton kutu ebatları 17x12,5x5,5 ve 17x12,5x7,5'dir. Tek fark yüksekliktir. Genellikle 17x12,5x5,5 küçük olan tercih edilecektir. Bu kutuya sığmayan diğer kutuya konulacaktır.

Ürünler kutuya yerleştirildikten sonra ürünlere ait etiketler ile Shrink makinesinden geçirilecektir. Üretim adedinin az olması durumunda etiketler yapıştırılacaktır.

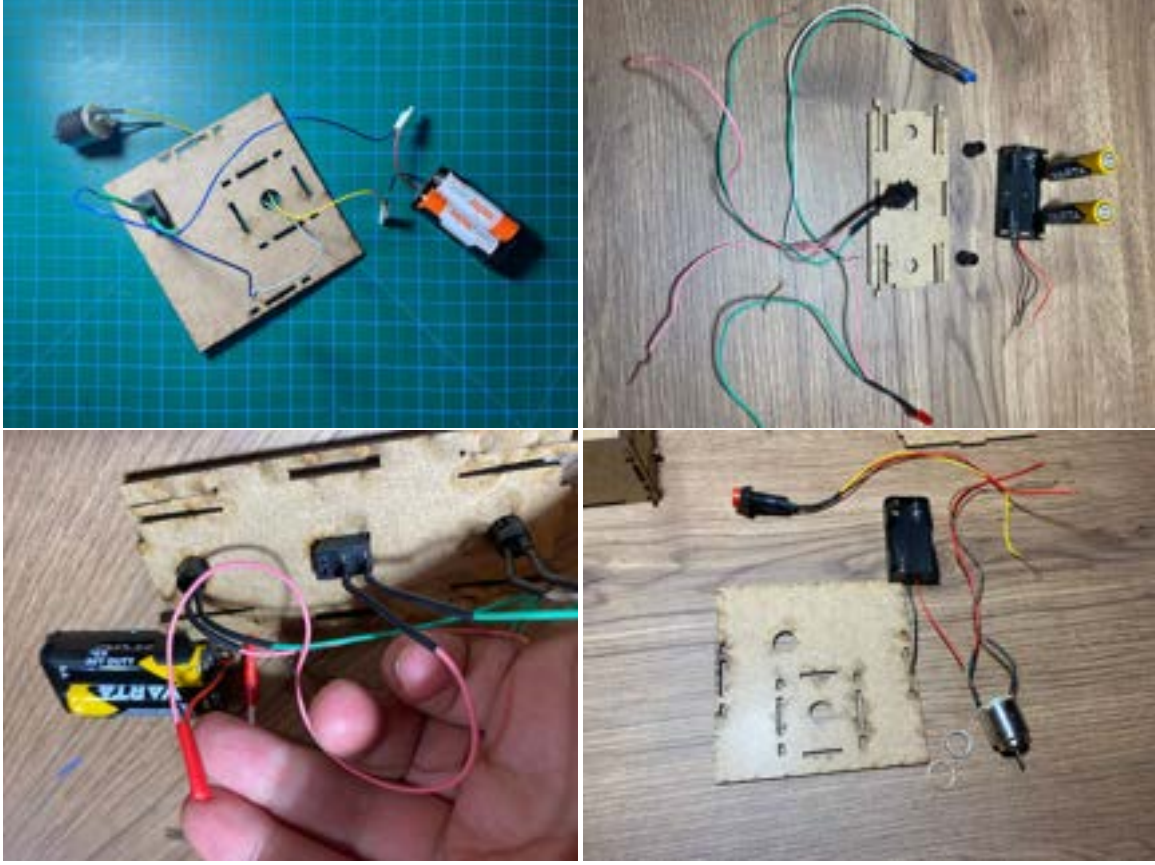

Şekil 5.3: Bazı elemanların bitmiş halleri



Şekil 5.4: Kullanılacak karton kutu ebatları 17x12,5x5,5 ve 17x12,5x7,5



6. Müşteri İçin Montaj Adımları

Ürün montajı ahşap ve elektronik malzemelerin birleşiminden oluşmaktadır. Ancak montaj süreçleri birbirinden bağımsız ilerleyemez. Koordineli bir şekilde ahşap ve elektronik parçaların beraber montaj yapılması gerekmektedir.

Elinizde bulunan ürün 2 farklı ahşap yapıda ve elektronik malzemelerden oluşacaktır (Şekil 6.1).



Şekil 6.1: STEM eğitim materyalinin bileşenleri

Renkli Pervanenin öncelikle alt tabakasının birleştirilmesi gerekmektedir (Şekil 6.2). Bunun için öncelikle yaylı çentik bulunan kenarlar takılacaktır. Akabinde diğer kenarların montajı yapılacaktır. Şekilde ürünlerin montaj yapılma sırası ve sonrasında oluşan şekil gösterilmektedir (Şekil 6.2). Burda üst kapak kapatılabilir.

Sonraki aşamada pervane ve motorun bulunacağı kısmın montajı yapılacaktır (Şekil 6.3). Motor ilgili yere yerleştirilip arkasına uzun ince parça yerleştirilecek vidalar ile sabitlenir (Şekil 6.4).



Şekil 6.2: STEM eğitim materyalinin bileşenleri

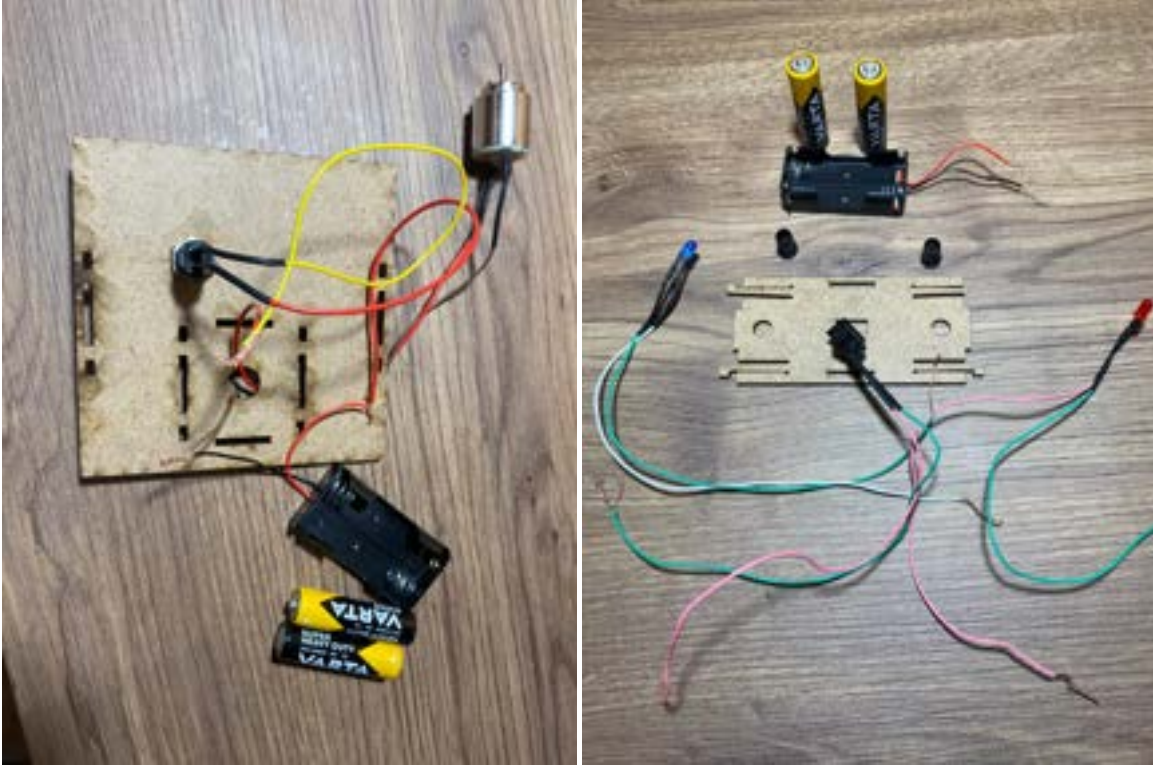

Şekil 6.3: STEM eğitim materyalinin bileşenleri

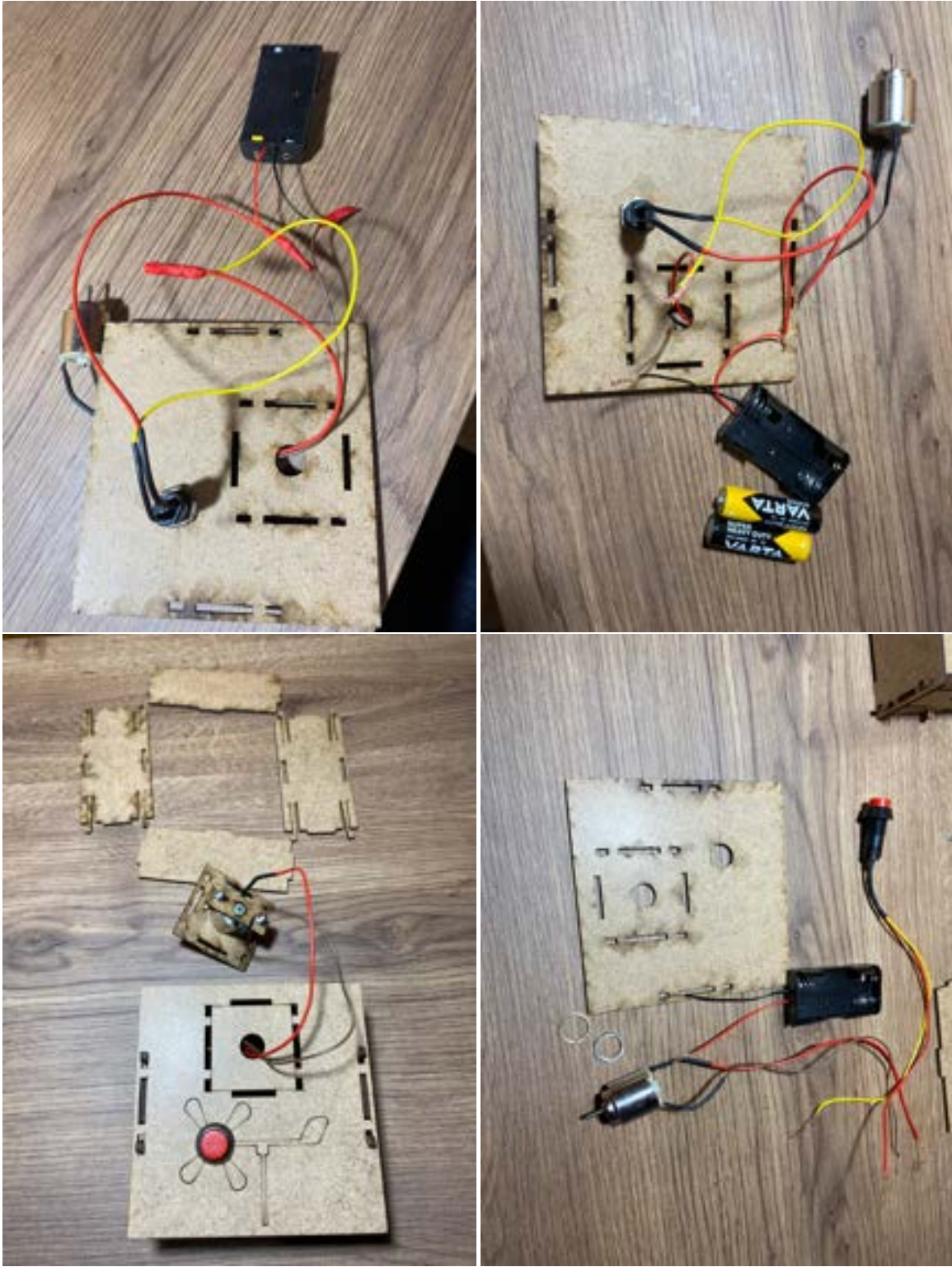

Şekil 6.4: DC Motor bloğunun montajı

Bu aşamada led yuvasına yerleştirilip ahşap led yuvasına yerleştirilir (Şekil6.5).

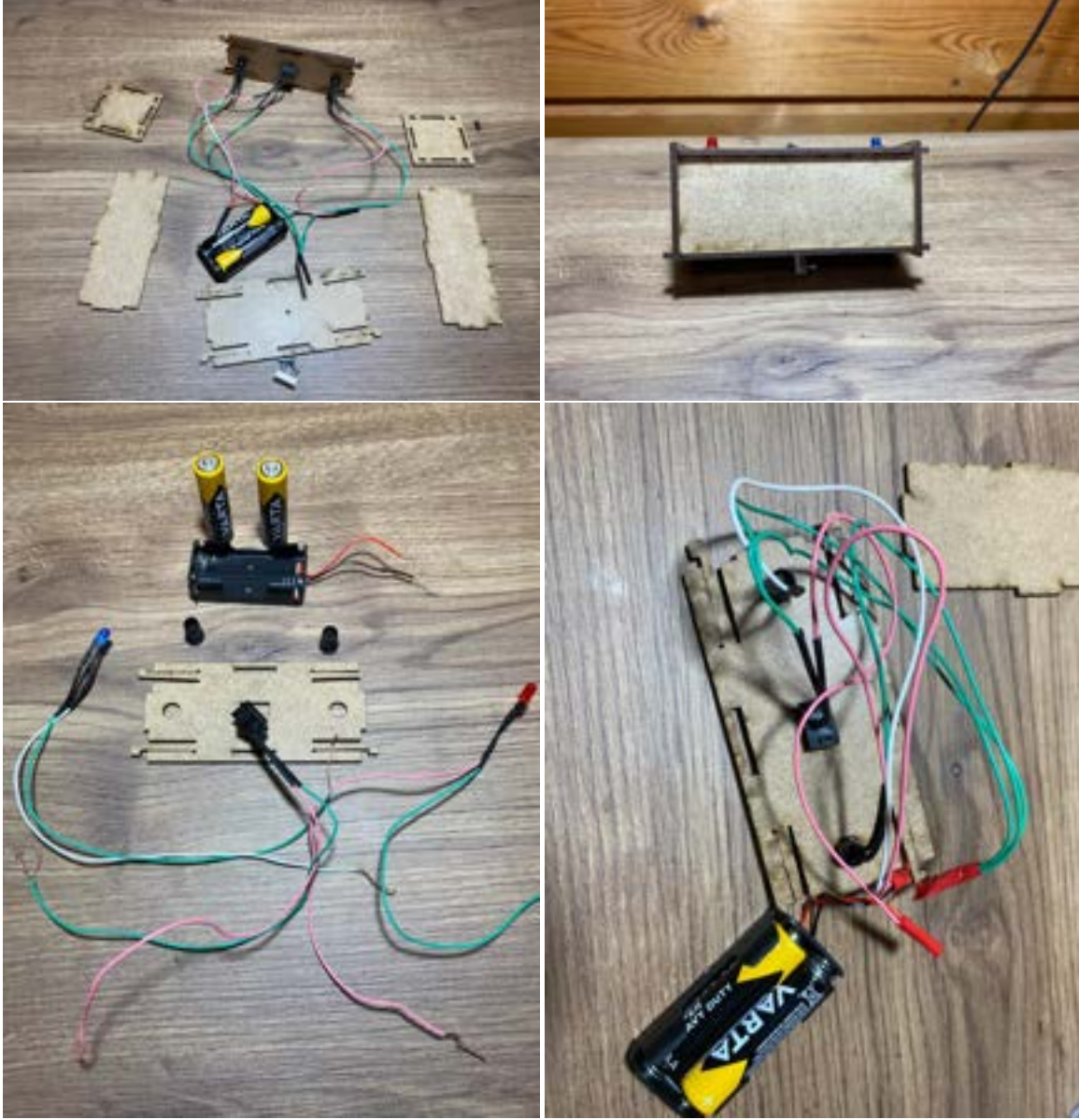

Şekil 6.5: Led ve yuvasının montajı

DC motor bloęu montajı için öncelikle pil yuvasının pozitif ucunu anahtarın bir ucuna baęlayınız, pil yuvasından çıkan dięer kabloyu da motora baęlayınız.

Motorun dięer ucu ile de pilin negatif ucunu baęlayınız. En son iřlem olarak birleřtirdięiniz kabloları makaronlayın. , (řekil 6.6).

LED Devre montajı için öncelikle pil yuvasının artı ucunu anahtarın bir ucuna birleřtirin, anahtarın dięer ucundan çıkan kablo ile mavi ve kırmızı ledin pozitif ucundan çıkan kablolarını birleřtirin.

Kırmızı ve mavi ledin negatif uçları ile de pilin negatif ucunu birleřtirin. En son iřlem olarak birleřtirdięiniz kabloları makaronlayın.

(LED'lerin + ucuna direnç lehimlenmiřtir.)

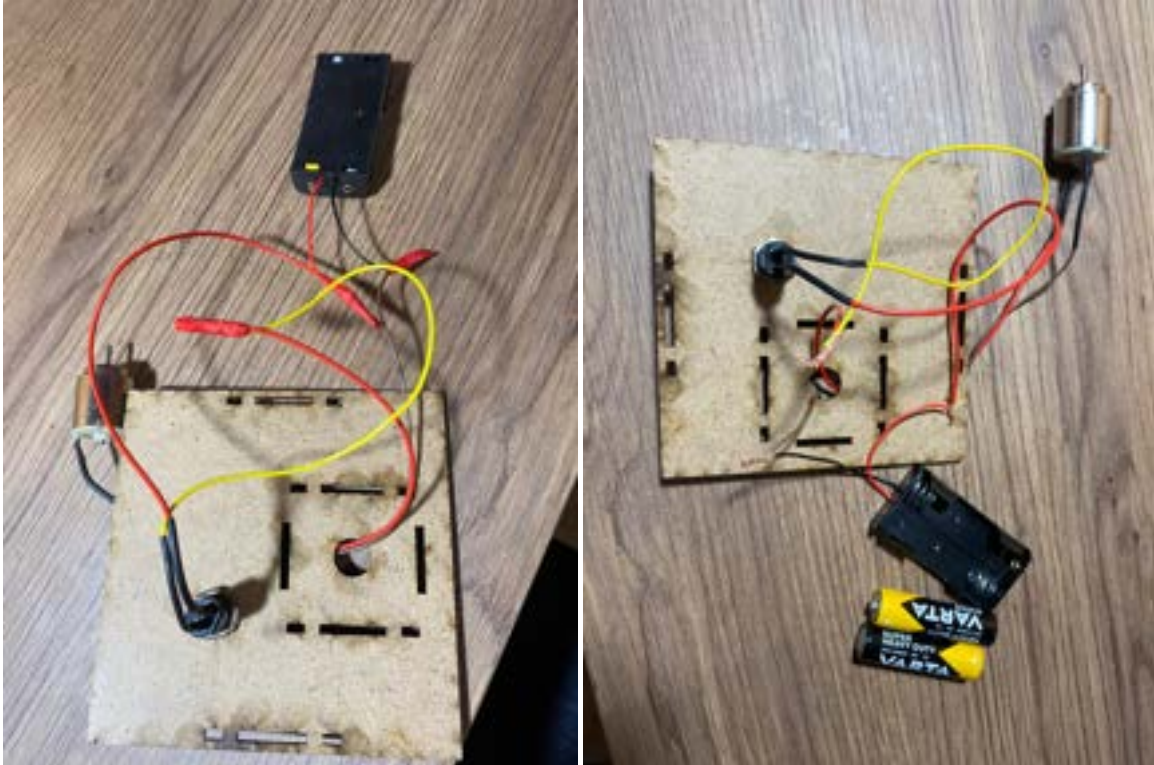

řekil 6.6: DC Motor bloęu ve enerji kaynaęının birbirine baęlanması

Montaj yaparken bu devre şemalarından yardım alabilirsiniz (Şekil 6.7).

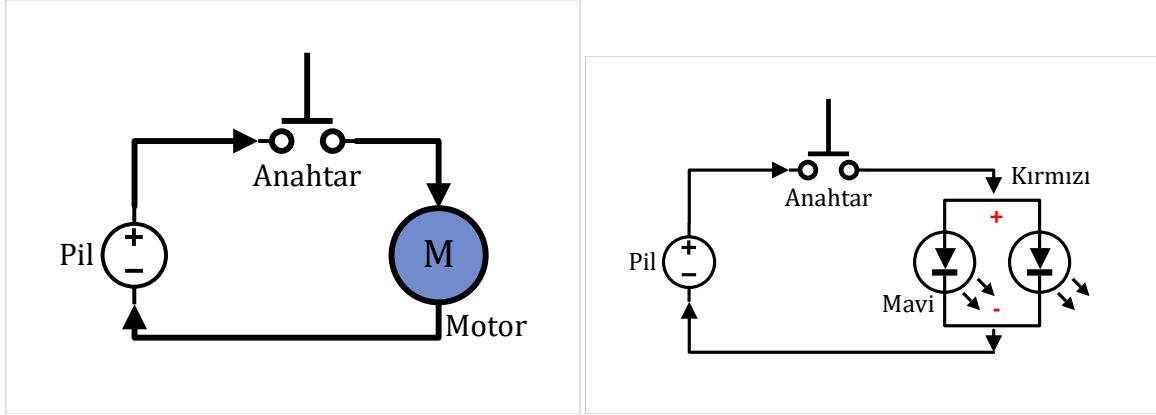

Şekil 6.7: Devrelerin Şeması



7. Sıkça Sorulan Sorular

7.1 STEM ahşap oyuncak nedir?

- STEM ahşap oyuncaklar, çocukların bilim, teknoloji, mühendislik ve matematik (STEM) alanlarında becerilerini geliştirmelerine yardımcı olan eğitici ve öğretici oyuncaklardır. Ahşap malzemeden üretilmiş olup, doğal ve güvenli bir oyun deneyimi sunar.

7.2 Bu oyuncaklar hangi yaş grubu için uygundur ?

- STEM ahşap oyuncaklarımız, 5 yaş ve üzeri çocuklar için uygundur. Her ürünün üzerinde belirtilen yaş aralığına dikkat edilmesi önemlidir.

7.3 Kurulum için özel aletlere ihtiyacım var mı ?

- Hayır, kurulum için özel aletlere ihtiyacınız yoktur. Kutu içerisindeki parçalar ve adım adım kurulum talimatları ile kolayca montaj yapabilirsiniz.

7.4 Kurulum ne kadar sürer ?

- Kurulum süresi, oyuncak modeline ve kişinin el becerisine bağlı olarak değişmekle birlikte genellikle 10 ila 20 dakika arasında sürmektedir.

7.5 Parçalar eksik veya hasarlı gelirse ne yapmalıyım ?

- İnternet sitemizdeki iletişim bilgilerimizi kullanarak müşteri hizmetlerimizle iletişime geçin. En kısa sürede eksik veya hasarlı parçaları temin edeceğiz.

7.6 Oyuncakların temizliği nasıl yapılır ?

- Ahşap oyuncakların temizliği için nemli bir bez kullanabilirsiniz. Kimyasal temizlik maddeleri kullanmaktan kaçının. Ahşap yüzeylerin uzun ömürlü olması için direkt su ile temasından kaçınılmalıdır.

7.7 Oyuncakları nasıl saklamalıyım ?

- Oyuncakları nemli ortamlardan uzak, kuru ve serin bir yerde saklamalısınız. Ahşap malzemenin deformasyonunu önlemek için doğrudan güneş ışığından koruyun.

7.8 Ürünle ilgili teknik destek alabilir miyim ?

- Evet, ürünle ilgili herhangi bir sorunuz veya teknik desteğe ihtiyacınız olursa, müşteri hizmetlerimizle iletişime geçebilirsiniz. Destek ekibimiz size yardımcı olmaktan memnuniyet duyar.

MKÜ
TEKNOLOJİ

RAİTOY
AKILLI
OYUNCAKLAR
AKILLI
ÇOCUKLAR



MKUTEKNOLOJİ
RAİTOYTR



SİPARİŞ

WWW.MKUTEKNOLOJİ.COM
STORE.MKUTEKNOLOJİ.COM
WWW.RAİTOY.COM